

Regulador de presión diferencial modelo FRP



Los reguladores de presión diferencial se utilizan para mantener constante la presión entre la entrada y la salida de la válvula aguja, ubicada aguas abajo del regulador.

El sistema incluye habitualmente un rotámetro, como ilustra la figura, y al ser constante la presión, también lo será el caudal.



Principio de funcionamiento

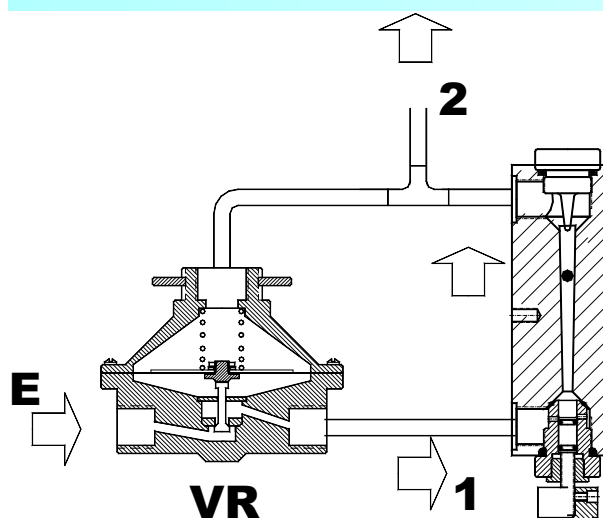

El esquema ilustra el conjunto, y el corte del regulador de presión diferencial.

Cuando aumenta la presión de entrada, el fluido circula por la válvula interna, y se alimenta simultáneamente a la cara inferior del diafragma (presión 1). Si E aumenta, también lo hace 1, el diafragma se mueve hacia arriba, y cierra la válvula VR y se restablece el valor de 1.

Si aumenta la presión 2, se realimenta la cara superior, y por lo tanto se abre la VR, logrando que aumente 1 y se mantenga constante la relación 1 ó 2.

Rangos de caudal - operación

Condiciones de operación	
Temperatura máxima de operación	50°C
Presión máxima de operación	7 Kg/cm ²

Rangos de caudal		
Fluido	Máximo	Mínimo
Aire	60 SLPM	0,5 SLPM
Agua	3 LPM	25 CCM

Dimensiones y materiales

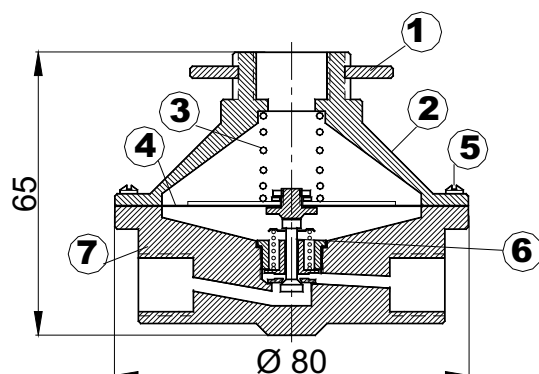

Materiales					
Nº	Parte	Material	Nº	Parte	Material
1	Tuerca	Inox 304	5	Tornillo	Inox 304
2	Bonete	Inox 316	6	Válvula	Inox 316
3	Resorte	Inox 316	7	Cuerpo	Inox 316
4	Diafragma	Teflón	--		

ODIN S.A.

Calle 35 e/122 y 123
CP 1925 Ensenada
Provincia de Buenos Aires
Argentina

Tel: (0221) 422-7751
Fax: (0221) 422-7671
email: odinsa@infovia.com.ar
info@odinsa.com.ar

web: www.odinsa.com.ar

EPT-RO-20-03
Vigencia Mayo 2007

